

Grande Officina

La collezione Grande Officina propone l'estetica dello stile industrial su ante di dimensioni elevate. L'utilizzo di dedicati traversini in alluminio a formare le diverse grigliature permette di differenziare le tipologie di vetro che compone la specchiatura creando superfici dalla ricercata ricchezza visiva. L'anta è inoltre personalizzabile con tre differenti variazioni estetiche.

La collection Grande Officina offre l'esthétique du style industriel sur des portes de grandes dimensions. L'utilisation de traverses en aluminium pour former les différentes grilles permet de différencier les types de verre des panneaux en créant des surfaces d'une richesse visuelle raffinée. La porte peut également être personnalisée avec trois variantes esthétiques différentes.

The Grande Officina Collection offers the aesthetics of the industrial style on large doors. The arrangement of special aluminum crosspieces forms different grills that can integrate different types of glass to create a surface with a sophisticated appearance. The door can be customized in three different versions.

Коллекция Grande Officina предлагает эстетику промышленного стиля для дверей больших размеров. Использование специальных алюминиевых распорок с целью создания разнообразных решеток позволяет различать типы стекла, составляющего филенку, и создавать изысканные, роскошные, радующие глаз поверхности. Створка двери также может быть изготовлена в трех различных привлекательных вариациях.

La colección Grande Officina propone la estética del estilo industrial en hojas de gran tamaño. La utilización de travesaños de aluminio específicos para formar las distintas cuadrículas permite diferenciar los tipos de cristal de los paneles y crear superficies con una refinada riqueza visual. Además la hoja puede personalizarse con tres estéticas diferentes.

Die Kollektion Grande Officina bietet die Ästhetik des industriellen Stils für sehr große Türen. Die speziellen Aluminiumsprossen, die in verschiedenen Mustern angeordnet werden können, erlauben die Verwendung unterschiedlicher Glastypen für die Gestaltung von Türblättern mit exklusivem und elegantem Design. Der Türflügel kann außerdem mit drei verschiedenen ästhetischen Ausführungen personalisiert werden.

1 TELAIO: alluminio anodizzato o laccato
2 VETRO: 6 mm con finitura a scelta
3: traversi strutturali

1 FRAME: anodized or lacquered aluminum
2 GLASS: 6 mm with customizable finishing
3: structural crosspieces

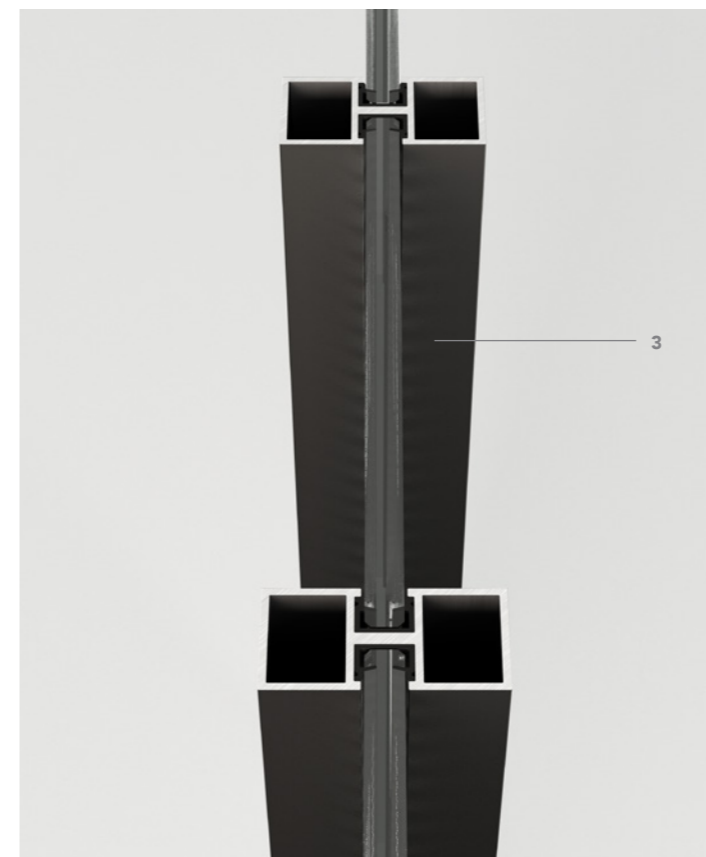
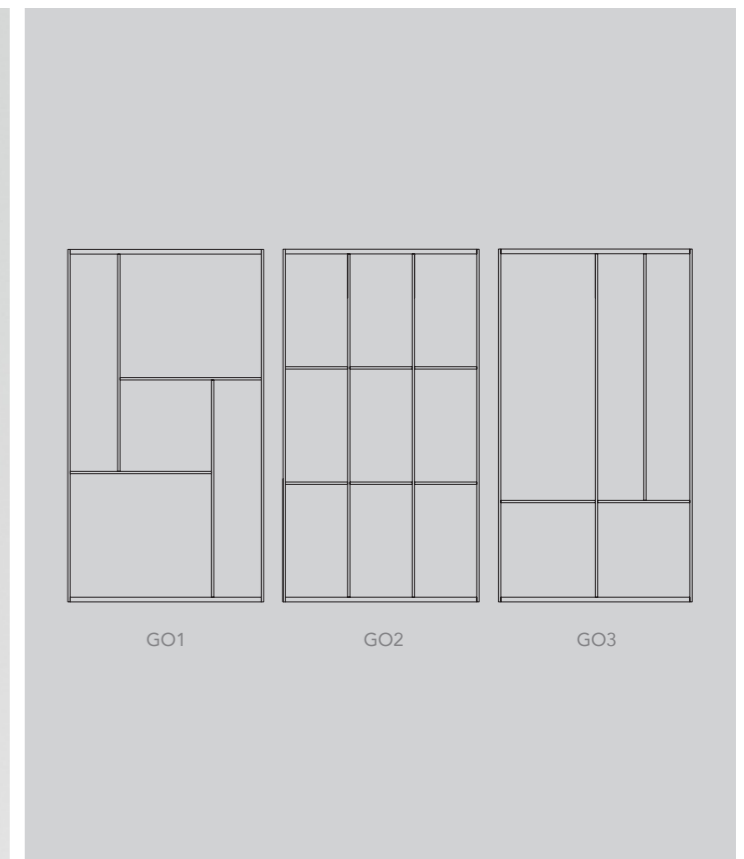
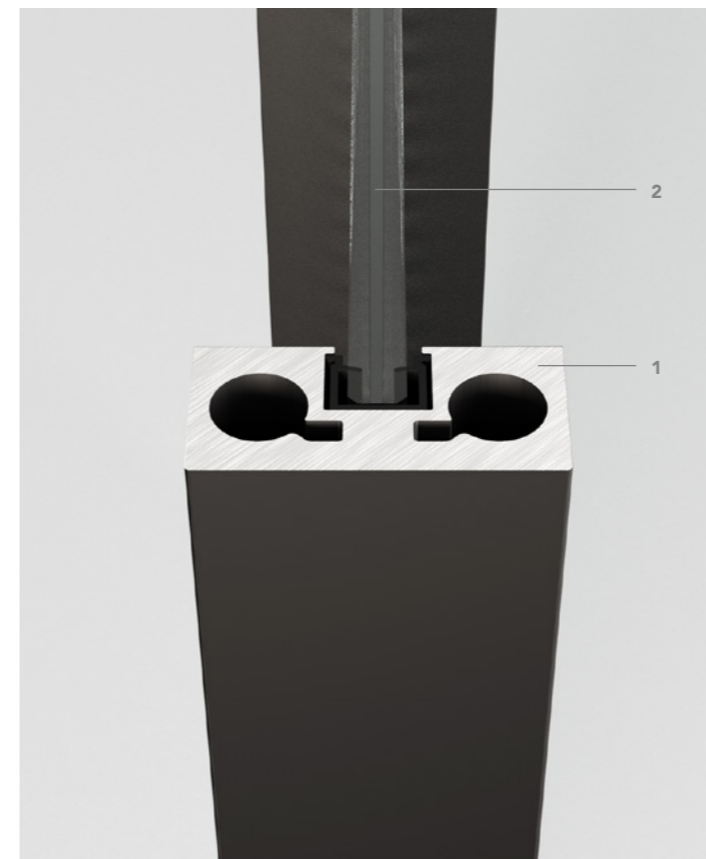

TIPOLOGIE DI APERTURA

- SCORREVOLE
- SCORREVOLE CON TRASCINAMENTO
- FISSO TRA MURI

TYPES OF OPENING SYSTEMS

- SLIDING DOOR
- SLIDING DOOR WITH DRAG
- FIXED BETWEEN WALLS



apertura: scorrevole
telaio: nero
specchiatura: fumè acidato
metropolitan orizzontale
metropolitan verticale
maniglia: X14
dimensioni vano: 5100x2900 mm

opening: sliding
frame: black
enclosure: etched smoked
horizontal Metropolitan
vertical Metropolitan
handle: X14
cubicle dimensions: 5100x2900 mm





1. Composizione GO1 con vetro metropolitan orizzontale/verticale e vetro retro verniciato nocciola satinato
2. Composizione GO2 con vetro metropolitan orizzontale/verticale, vetro garage e vetro neutro extrachiaro
3. Composizione GO3 con vetro metropolitan orizzontale/verticale, vetro garage e vetro neutro extrachiaro

1. GO1 composition with horizontal/vertical Metropolitan glass and satin hazelnut back painted glass
2. GO2 composition with horizontal/vertical Metropolitan glass, Garage glass and extra-clear glass
3. GO3 composition with horizontal/vertical Metropolitan glass, Garage glass and extra-clear glass

1. Composition GO1 avec verre Metropolitan horizontal/vertical et verre rétroverni noisette satiné
2. Composition GO2 avec verre Metropolitan horizontal/vertical, verre Garage et verre neutre extra clair
3. Composition GO3 avec verre Metropolitan horizontal/vertical, verre Garage et verre neutre extra clair

1. Composition GO1 avec verre Metropolitan horizontal/vertical et verre rétroverni noisette satiné
2. Composition GO2 avec verre Metropolitan horizontal/vertical, verre Garage et verre neutre extra clair
3. Composition GO3 avec verre Metropolitan horizontal/vertical, verre Garage et verre neutre extra clair

1. Композиция GO1 с горизонтальным/вертикальным стеклом Metropolitan и стеклом с лакированной задней матовой поверхностью цвета лесного ореха
2. Композиция GO2 с горизонтальным/вертикальным стеклом Metropolitan, стеклом garage и сверхпрозрачным нейтральным стеклом
3. Композиция GO3 с горизонтальным/вертикальным стеклом Metropolitan, стеклом garage и сверхпрозрачным нейтральным стеклом

1. Konfiguration GO1 mit Glas Metropolitan horizontal/vertikal und Glas mit lackierter Rückseite in der Farbe Haselnuss matt
2. Konfiguration GO2 mit Glas Metropolitan horizontal/vertikal, Garage-Glas und extraweißem Glas
3. Konfiguration GO3 mit Glas Metropolitan horizontal/vertikal, Garage-Glas und extraweißem Glas